

☆☆製品ニュース☆☆

自動車精工株式会社
車輛部品事業部SRC型セイコーラック
マイナーチェンジのご案内

拝啓 平素は格別のご愛顧を賜り厚く御礼申し上げます。

さて、この度、SRC型セイコーラックをマイナーチェンジすることと致しましたので、ご案内申し上げます。

この度の製品改良は、プレス成型の老朽化による新規型製作に伴い、本体の形状を変更し取付作業性の向上など、架装工数低減を図ったもので変更点は下記の通りです。
つきましては、変更寸法の詳細など別紙の通りとなりますのでご参照いただきたくお願い申し上げますと共に、ご登録品番のご変更などお願い申し上げます。

敬具

記

1. 変更点 概要

- ①本体及びアームBの形状が変更となりますが、基本寸法は新旧同寸法です。
 - ②本体にナットを溶接しているため、台枠表面からボルト留めが可能となりました。
 - ③ピンF部は、ピン側に突起部・本体側に溝部を設け、嵌め込む回り止め機工を追加しました。
※上記③により、ピンFを交換する場合は、本体ASSY交換もしくは本体ブラケットと合わせて交換となります。（逆に本体ブラケットを交換する場合もピンFをセットで交換する必要があります）
 - ④本体側面からA・Bポイントの確認が出来るように長穴を設けました。
 - ⑤Assyの取付寸法はマイナーチェンジ後も変わりません。
 - ⑥スプリング能力・バランス性能も変わりません。
- 以上、詳細は別紙「変更箇所について」・「ピンF新旧比較図」をご参照くださるようお願い申し上げます。

2. 切替時期

2022年6月初旬～順次予定

3. 新旧Assy品番について

別紙の通り、品番が変更となります。尚、品名の変更はありません。
これまで、SRC型は5桁の品番でしたが、SRN700型同様機能品番形態に変更することと致しました。品番ルールは別紙「品番ルールについて」の通りとなります。

4. その他

- ・今回のマイナーチェンジによる価格の変更はありません。
 - ・従来品の補修・補給対応は、全て変更品での対応となります。
- また、特殊取付検討で取付ブラケットを製作取付した車輛については、別紙「補修対応案」の通り、大変お手数ですが、取付ブラケットを新たに製作していただく必要があります。

以上

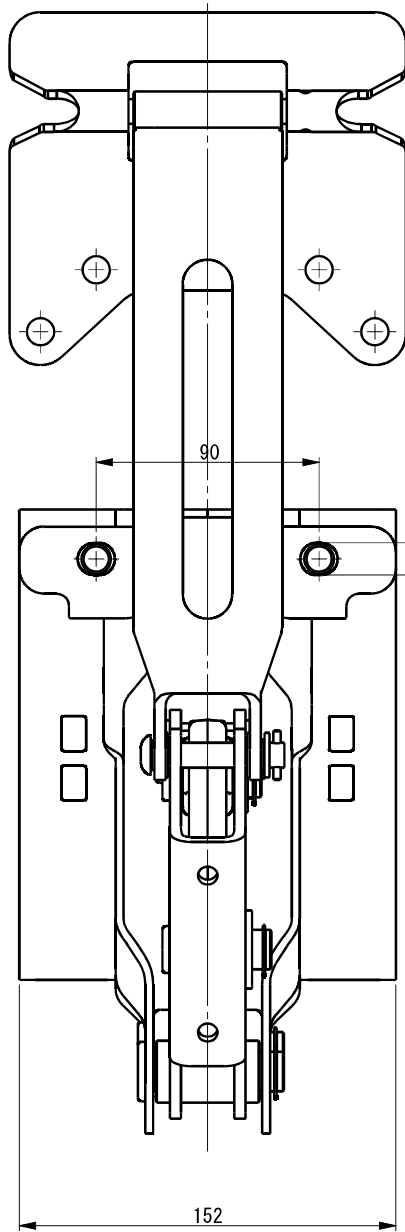

注 記

1)形状が変更となりますが、基本寸法は新旧同寸法としています。
 取付については、100%互換性がありますので、アセンブリでの交換は可能です。

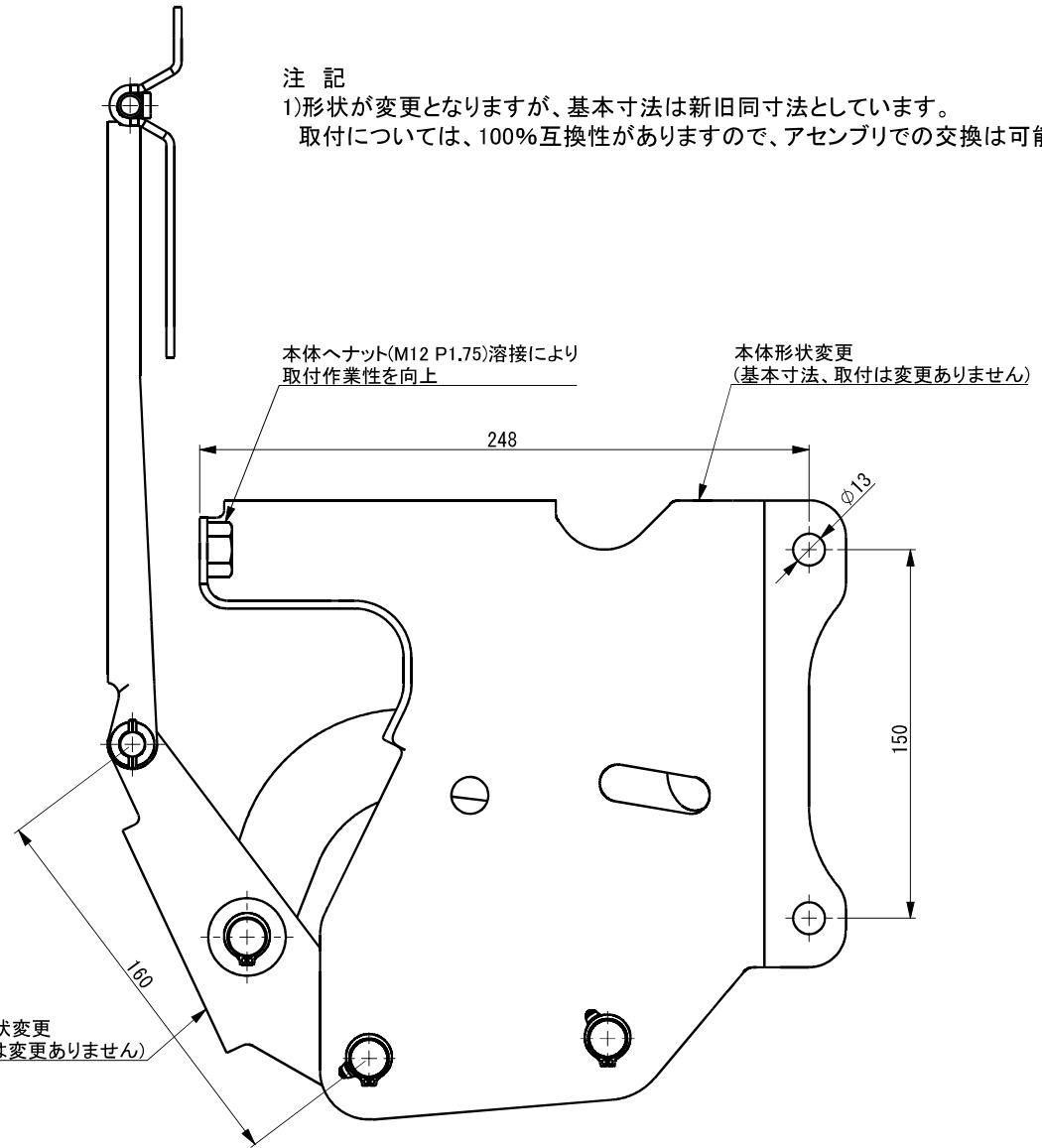

注 記

1)ピンFについては、ピン側に突起部・穴側に溝部を設け、嵌め込むことでピンの
回り止め機構を追加しています。又、抜け止め機構はC形止め輪へ変更とします。
ピン(D、E)についてもスプリングピンからC形止め輪への変更を考えておりましたが、
在庫整理の関係にて当面の間は現状のままとします。

2)補修について

ピンFを交換の際は、新旧互換性がないため、部品交換は不可となります。
本体アセンブリでの交換となります。

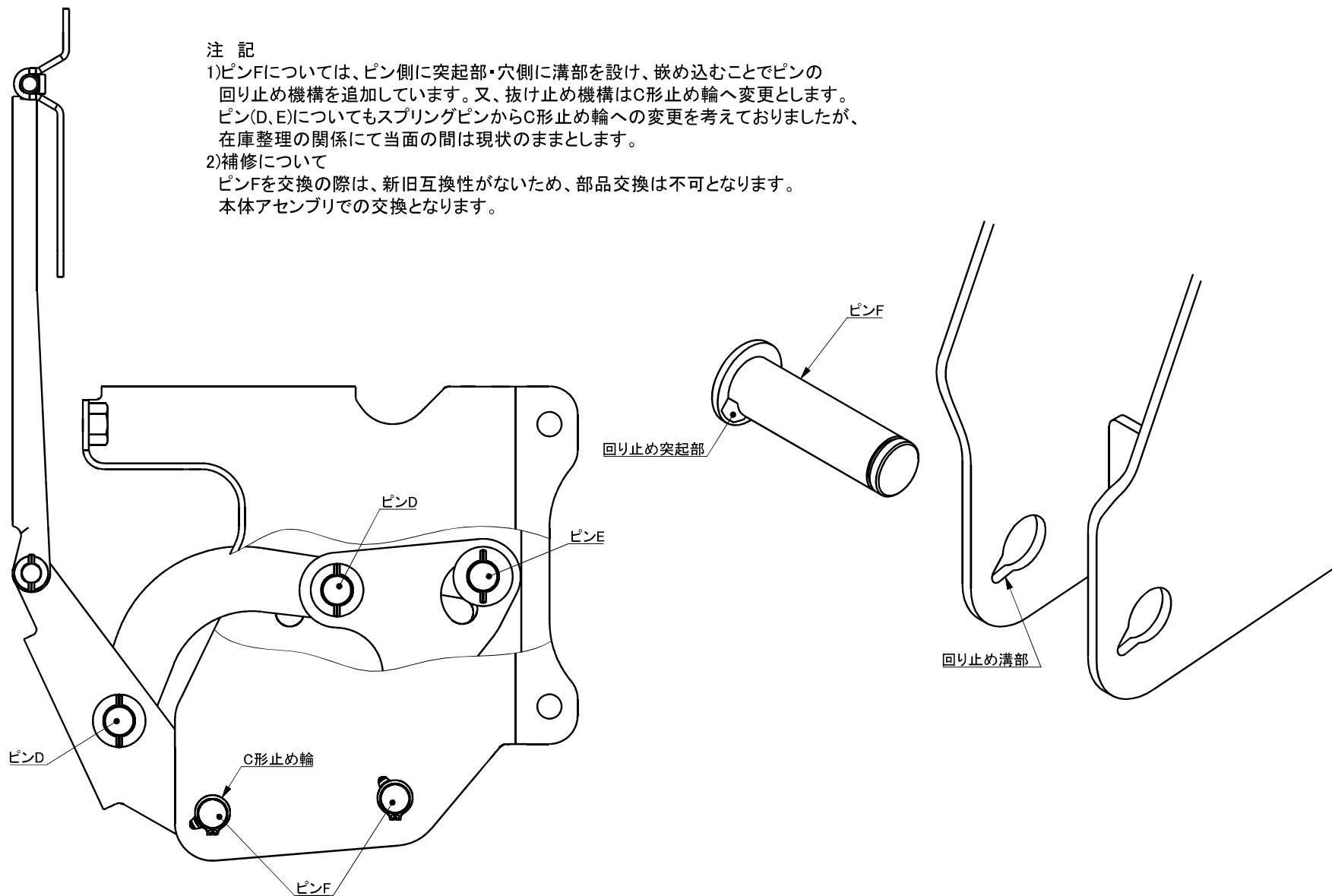

注 記

1) スプリングピン仕様のピン(D、E)の在庫がなくなりましたら、本図の通り、C形止め輪仕様のピンへと変更となります。切り替え時期については、改めて通知致します。

2) 補修について

ピン(D、E)は新旧互換性がありますので、交換の際は、溝付きピンとC形止め輪のセットとなり、部品交換が可能です。

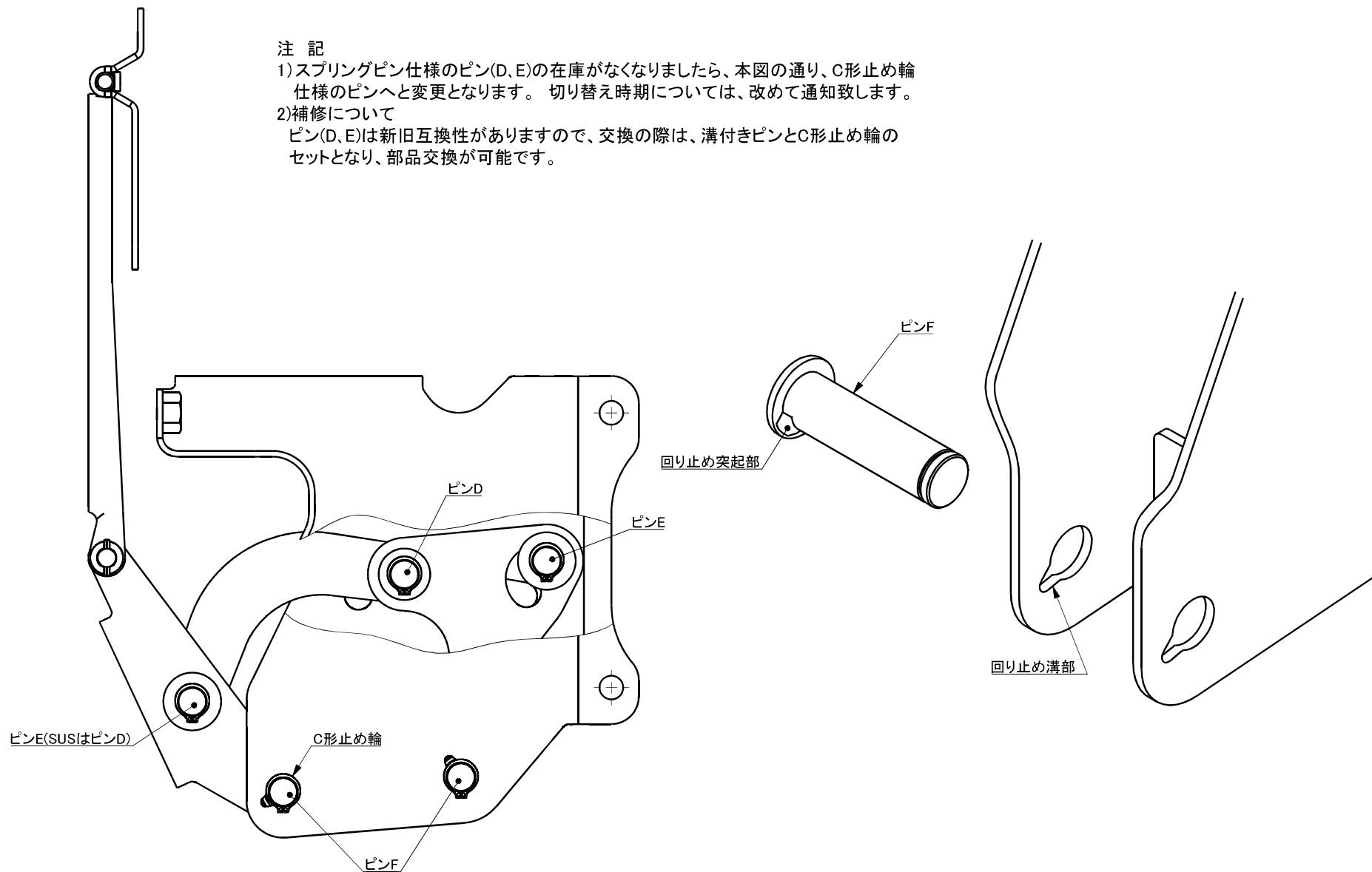

注 記

- ※1長穴は、ABポイントの確認用として、ご使用下さい。
ピンが見えていなければAポイント、見えていればBポイントに
ばね軸が設定されていることが確認出来ます。
両側に空いていますので、見易い側でご確認下さい。
- ※2穴は、プレス成型時の位置決め用としての穴です。
製品の機能には影響しません。

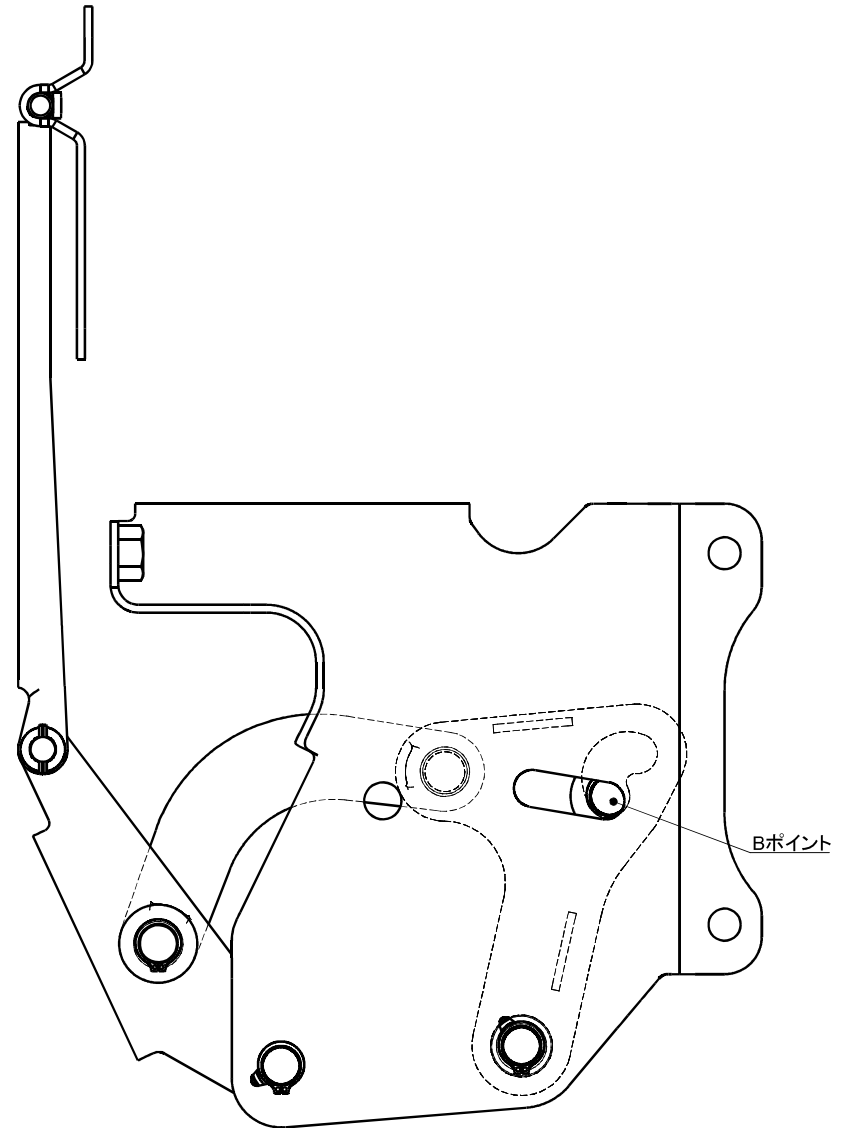
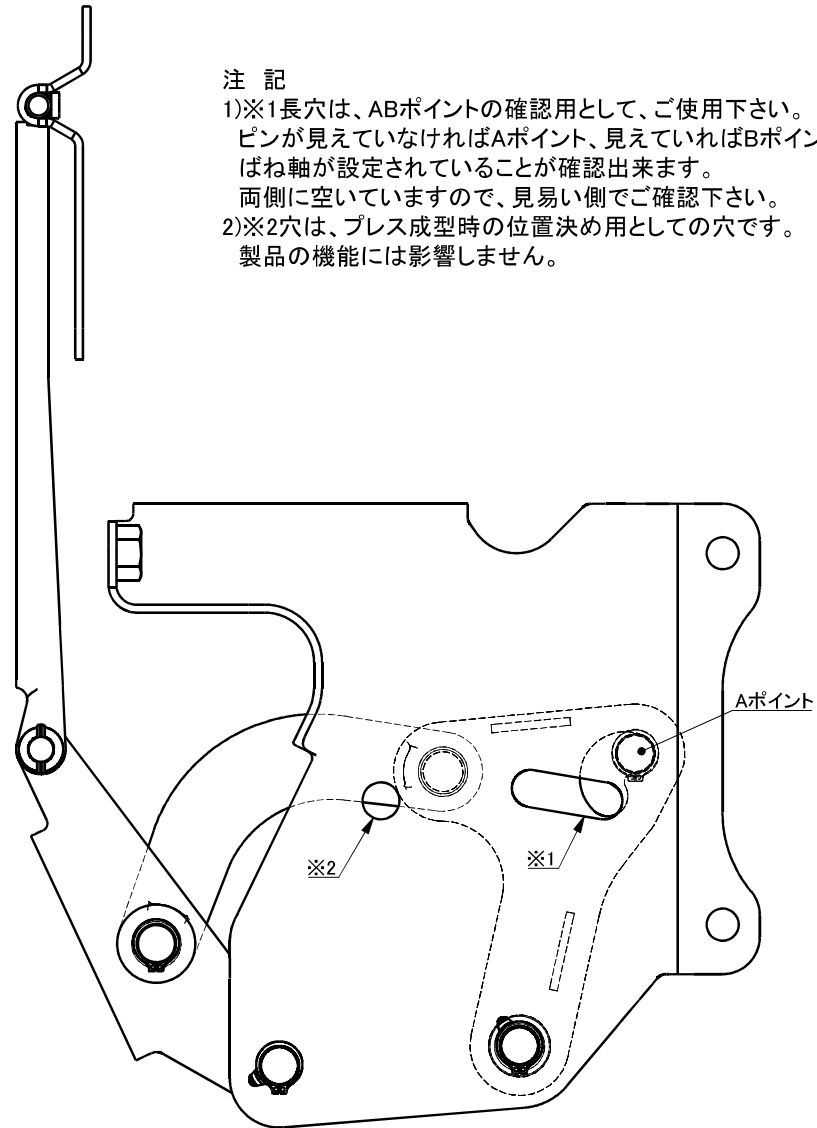

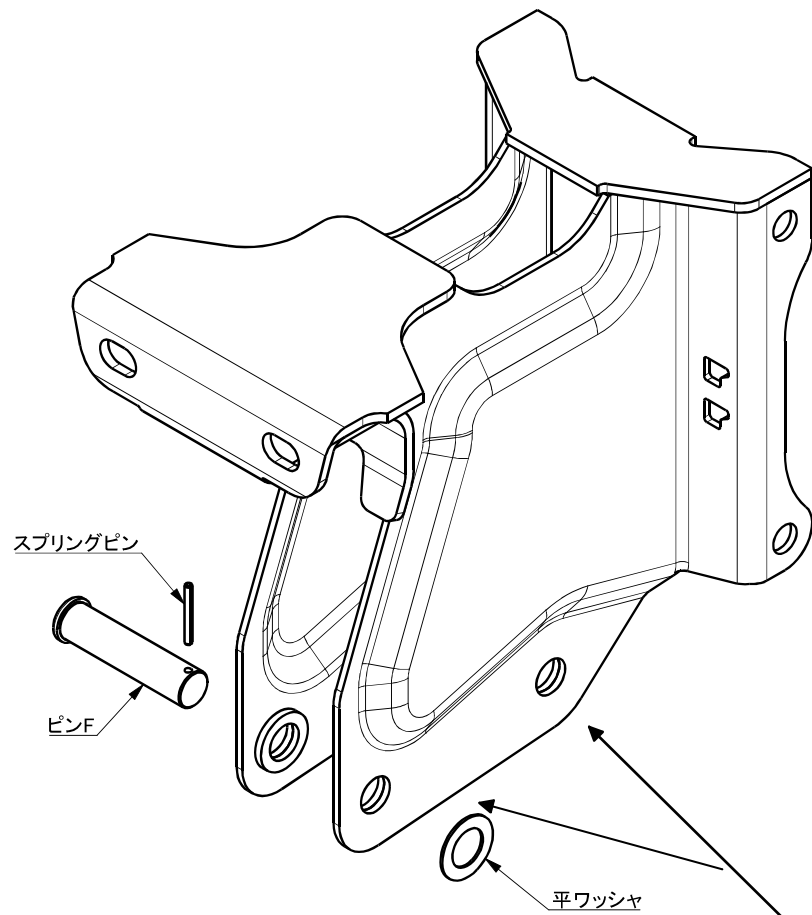

従来品

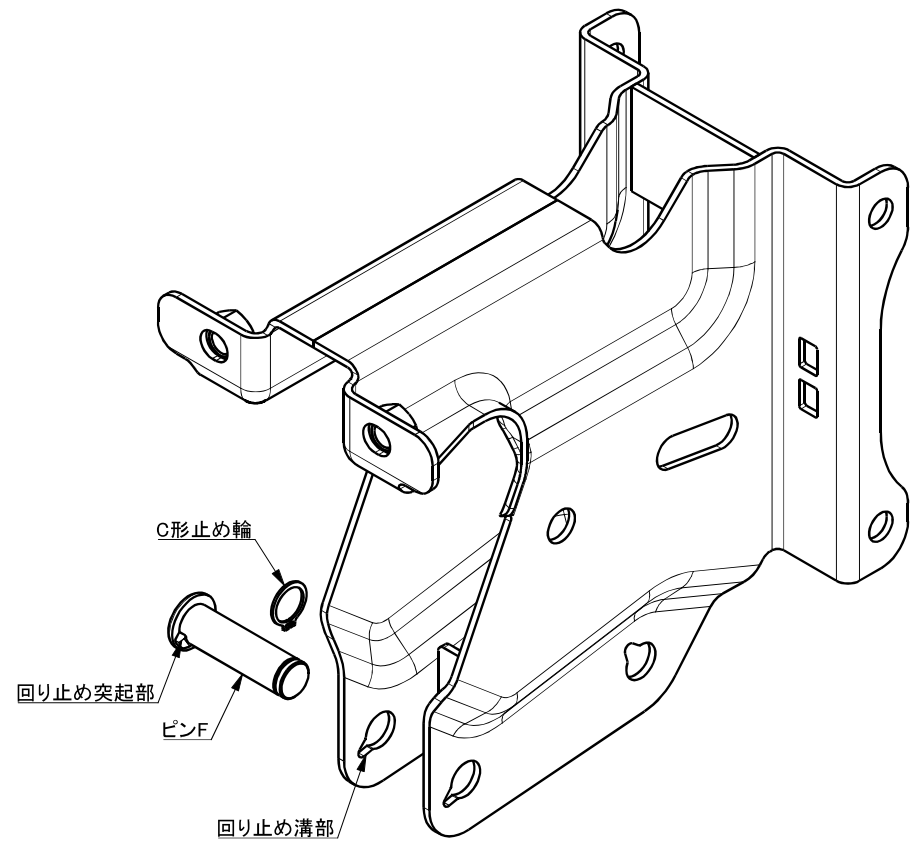

変更品

ピンF交換の際は、ASSY交換もしくは本体ブラケットとセットで交換となります。尚、本体ブラケット交換の際もピンFをセットで交換が必要です。

名称 ピンF新旧比較図

SRC型製品品番ルール

2022/4/1

新品番

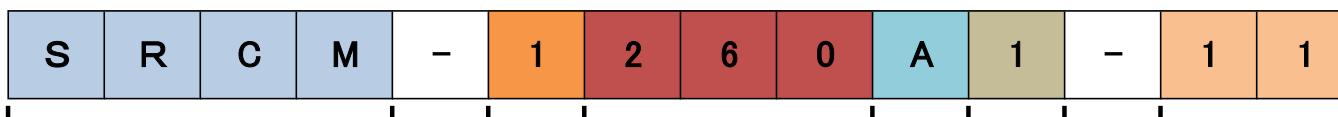

| 型式識別 | |
|------|------|
| 品番 | 名称 |
| SRCM | SRC型 |

| 本体ASSY識別 | |
|----------|-------------------------------|
| 品番 | 名称 |
| 1 | B160本体カ ^フ Assy |
| 2 | B220本体カ ^フ Assy |
| 3 | B220道板本体カ ^フ Assy |
| 4 | B160本体カ ^フ Assy SUS |
| S | スプリング |

| アームA識別 | |
|--------|--------------------|
| 品番 | 名称 |
| 240 | アームA240/アームA240SUS |
| 260 | アームA260/アームA260SUS |
| 295 | アームA295 |
| 340 | アームA340/アームA340SUS |
| 550 | 550スプリング |
| 350 | 350スプリング |
| 250 | 250スプリング |

| 変更No | |
|------------|--|
| マイナーチェンジ回数 | |
| | |

| 小箱セット識別 | |
|---------|-----------|
| 品番 | 名称 |
| 11 | 普通型セット |
| 12 | 薄型セット |
| 13 | 普通型OPセット |
| 14 | 薄型OPセット |
| 15 | 超薄型 |
| 16 | 基本セットB |
| 17 | 平面CL |
| 18 | 超薄型OP |
| 19 | 普通型SUSセット |
| 20 | 薄型SUSセット |
| 21 | SUS OP |
| 22 | 普通型OPセット2 |
| 23 | 薄型OPセット2 |
| 24 | 基本セットD |
| 25 | 基本セットC |
| 26 | 基本セットA |

| アオリブラケット識別 | |
|------------|--------------------|
| 品番 | 名称 |
| A | アオリブラケットA 普通型 |
| B | アオリブラケットB 逆段差 |
| C | アオリブラケットC 薄型 |
| D | アオリブラケットD 超薄型段付 |
| E | アオリブラケットE 薄型平面 |
| F | アオリブラケットF 超薄型平面 |
| G | アオリブラケットG 逆段差SUS |
| K | アオリブラケットK 普通型SUS |
| L | アオリブラケットL 薄型SUS |
| M | アオリブラケットM 薄型平面SUS |
| N | アオリブラケットN 超薄型段付専用 |
| P | アオリブラケットP 超薄型平面SUS |
| R | アオリブラケットR 超薄型段付SUS |
| 0(ゼロ) | スプリング |
| 1 | 補助スプリング |



図1 現行本体取付



図2 新本体取付案(参考)

- 特殊取付検討で弊社からの回答において、図1のようなブラケットを製作して頂き、取り付けるケースがあります。スペースの関係でブラケットにボルトを溶接した参考図を提示しています。
- この度の本体の設計変更では、取付作業性向上を目的として、本体側にナットを溶接する構造となっています。図1のようにボルトが溶接された状態ですと、本体を取付けることが不可となります。
- そこで取付ブラケットを図2のような形状に製作し直す必要が出てきます。ご要望がありましたら、弊社にて取付ブラケットの検討を行い、参考図を提示させていただきます。(製作は御社にてお願い致します)
- お手数をお掛け致しますが、補修交換の際は、ご検討下さい。

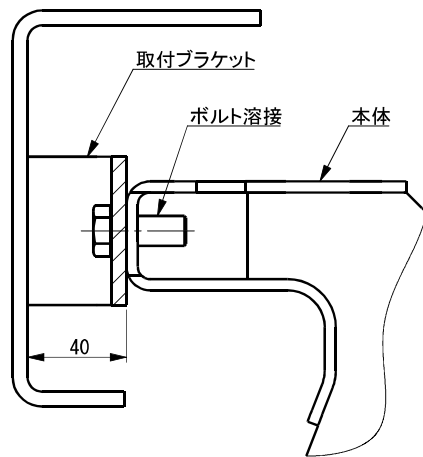

取付ブラケット(一例)

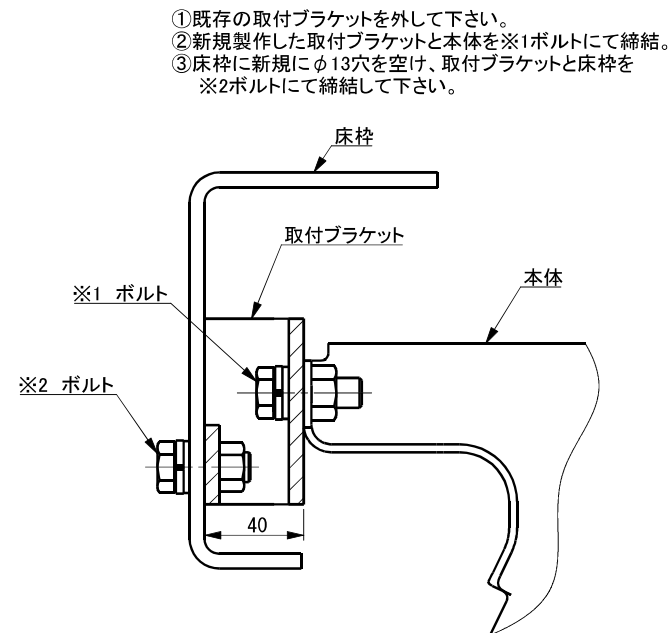
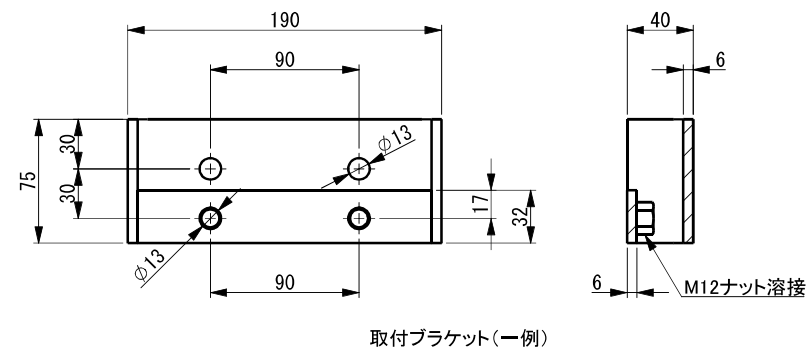
- ① 既存の取付ブラケットを外して下さい。
- ② 新規製作した取付ブラケットと本体を※1ボルトにて締結。
- ③ 床柱に新規にφ13穴を空け、取付ブラケットと床柱を※2ボルトにて締結して下さい。

名称 補修対応案について

SRC型セイコーラック本体マイナーチェンジに伴う品番変更対照表

| 現行品番 (2022/4/1時点) | 商品名 | 新品番 | 商品名 |
|-------------------|-------------------------|----------------|-------------------------|
| SRC0-1340B0-11 | SRC A340GTDHF製品 | SRC0-1340B1-11 | SRC A340GTDHF製品 |
| SRC0-2340D0-12 | SRC AU340BLDTT製品 (BL) | SRC0-2340D1-12 | SRC AU340BLDTT製品 (BL) |
| 48872 | SRCM A240STD製品 | SRCM-1240A1-11 | SRCM A240STD製品 |
| 49401 | SRCM A240GTD製品 | SRCM-1240B1-16 | SRCM A240GTD製品 |
| 48581 | SRCM A240T製品 | SRCM-1240C1-12 | SRCM A240T製品 |
| 49571 | SRCM A240TP製品 | SRCM-1240E1-17 | SRCM A240TP製品 |
| 49460 | SRCM A240TP製品 | SRCM-1240E1-25 | SRCM A240TP製品 |
| 49601 | SRCM A248GTD製品 | SRCM-1248B1-24 | SRCM A248GTD製品 |
| SRCM-1248C0-18 | SRCM A248T製品 | SRCM-1248C1-18 | SRCM A248T製品 |
| 48782 | SRCM A260STD製品 | SRCM-1260A1-11 | SRCM A260STD製品 |
| 49391 | SRCM A260GTD製品 | SRCM-1260B1-16 | SRCM A260GTD製品 |
| 49422 | SRCM A260GTD製品 | SRCM-1260B1-24 | SRCM A260GTD製品 |
| 48551 | SRCM A260T製品 | SRCM-1260C1-12 | SRCM A260T製品 |
| SRCM-1260D1-15 | SRCM AU260UTD製品 | SRCM-1260D2-15 | SRCM AU260UTD製品 |
| 49581 | SRCM A260TP製品 | SRCM-1260E1-17 | SRCM A260TP製品 |
| 49450 | SRCM A260TP製品 | SRCM-1260E1-25 | SRCM A260TP製品 |
| 49672 | SRCM AU260UT製品 | SRCM-1260F1-26 | SRCM AU260UT製品 |
| SRCM-1260F0-24 | SRCM AU260UT製品 | SRCM-1260F1-24 | SRCM AU260UT製品 |
| 49032 | SRCM A295STD製品 | SRCM-1295A1-11 | SRCM A295STD製品 |
| 49641 | SRCM A295GTD製品 | SRCM-1295B1-16 | SRCM A295GTD製品 |
| 48561 | SRCM A295T製品 | SRCM-1295C1-12 | SRCM A295T製品 |
| SRCM-1295E0-17 | SRCM A295TP製品 | SRCM-1295E1-17 | SRCM A295TP製品 |
| 48892 | SRCM A340STD製品 | SRCM-1340A1-11 | SRCM A340STD製品 |
| 49411 | SRCM A340GTD製品 | SRCM-1340B1-16 | SRCM A340GTD製品 |
| 49721 | SRCM A340GTD製品 | SRCM-1340B1-24 | SRCM A340GTD製品 |
| 48571 | SRCM A340T製品 | SRCM-1340C1-12 | SRCM A340T製品 |
| SRCM-1340D1-18 | SRCM AU340UTD製品 | SRCM-1340D2-18 | SRCM AU340UTD製品 |
| 49711 | SRCM A340TP製品 | SRCM-1340E1-25 | SRCM A340TP製品 |
| 49701 | SRCM AU340UT製品 | SRCM-1340F1-24 | SRCM AU340UT製品 |
| 49741 | SRCM AU340UTD2製品 | SRCM-1340N1-24 | SRCM AU340UTD2製品 |
| 48621 | SRCM A240BLT製品 (BL) | SRCM-2240C1-14 | SRCM A240BLT製品 (BL) |
| 49141 | SRCM A260BLSTD製品 (BL) | SRCM-2260A1-13 | SRCM A260BLSTD製品 (BL) |
| 48591 | SRCM A260BLT製品 (BL) | SRCM-2260C1-14 | SRCM A260BLT製品 (BL) |
| SRCM-2260D1-18 | SRCM AU260BLUTD製品 (BL) | SRCM-2260D2-18 | SRCM AU260BLUTD製品 (BL) |
| 49770 | SRCM AU260BLUT製品 (BL) | SRCM-2260F1-18 | SRCM AU260BLUT製品 (BL) |
| SRCM-2260N0-17 | SRCM AU260BLUTD2製品 (BL) | SRCM-2260N1-17 | SRCM AU260BLUTD2製品 (BL) |
| 49151 | SRCM A295BLSTD製品 (BL) | SRCM-2295A1-13 | SRCM A295BLSTD製品 (BL) |
| 48601 | SRCM A295BLT製品 (BL) | SRCM-2295C1-14 | SRCM A295BLT製品 (BL) |
| 49112 | SRCM A340BLSTD製品 (BL) | SRCM-2340A1-13 | SRCM A340BLSTD製品 (BL) |
| 48611 | SRCM A340BLT製品 (BL) | SRCM-2340C1-14 | SRCM A340BLT製品 (BL) |
| SRCM-2340D1-18 | SRCM AU340BLUTD製品 (BL) | SRCM-2340D2-18 | SRCM AU340BLUTD製品 (BL) |
| 49780 | SRCM AU340BLUT製品 (BL) | SRCM-2340F1-18 | SRCM AU340BLUT製品 (BL) |
| 49271 | SRCM A260BLMSTD製品 (道板) | SRCM-3260A1-13 | SRCM A260BLMSTD製品 (道板) |
| 49291 | SRCM A295BLMSTD製品 (道板) | SRCM-3295A1-13 | SRCM A295BLMSTD製品 (道板) |
| 49281 | SRCM A340BLMSTD製品 (道板) | SRCM-3340A1-13 | SRCM A340BLMSTD製品 (道板) |
| 49501 | SRCM A240GTDSUS製品 | SRCM-4240G1-24 | SRCM A240GTDSUS製品 |
| 49560 | SRCM A240GTDSUS製品 | SRCM-4240G1-21 | SRCM A240GTDSUS製品 |
| 49370 | SRCM A240TSUS製品 | SRCM-4240L1-20 | SRCM A240TSUS製品 |
| 49380 | SRCM A240TSUS製品 | SRCM-4240L1-23 | SRCM A240TSUS製品 |
| 49550 | SRCM A260GTDSUS製品 | SRCM-4260G1-21 | SRCM A260GTDSUS製品 |
| 49491 | SRCM A260GTDSUS製品 | SRCM-4260G1-24 | SRCM A260GTDSUS製品 |
| 48912 | SRCM A260STDSUS製品 | SRCM-4260K1-19 | SRCM A260STDSUS製品 |
| 49230 | SRCM A260TSUS製品 | SRCM-4260L1-23 | SRCM A260TSUS製品 |
| 49221 | SRCM A260TSUS製品 | SRCM-4260L1-20 | SRCM A260TSUS製品 |
| 49590 | SRCM A260TPSUS製品 | SRCM-4260M1-21 | SRCM A260TPSUS製品 |
| SRCM-4260R0-27 | SRCM AU260UTR_SUS製品 | SRCM-4260R1-27 | SRCM AU260UTR_SUS製品 |
| SRCM-4340G0-21 | SRCM A340GTDSUS製品 | SRCM-4340G1-21 | SRCM A340GTDSUS製品 |
| 49660 | SRCM A340GTDSUS製品 | SRCM-4340G1-24 | SRCM A340GTDSUS製品 |
| 49850 | SRCM A340TSUS製品 | SRCM-4340L1-20 | SRCM A340TSUS製品 |
| SRCM-4340L0-21 | SRCM A340TSUS製品 | SRCM-4340L1-21 | SRCM A340TSUS製品 |
| SRCM-4340L0-24 | SRCM A340TSUS製品 | SRCM-4340L1-24 | SRCM A340TSUS製品 |
| 49730 | SRCM A340TSUS製品 | SRCM-4340L1-26 | SRCM A340TSUS製品 |
| SRCM-4340R0-28 | SRCM AU340UTR_SUS製品 | SRCM-4340R1-28 | SRCM AU340UTR_SUS製品 |
| 48741 | 250/620SP 製品 | SRCM-S25000 | 250/620SP 製品 |
| 48711 | 350/630SP 製品 | SRCM-S35000 | 350/630SP 製品 |
| 48721 | 550/650SP 製品 | SRCM-S55000 | 550/650SP 製品 |
| 49680 | 補助SP 製品 | SRCM-S55010 | 補助SP 製品 |